

 **Huliot**[®]Israel

קטלוג מוצרים



HTSYSTEM[™]

נקזים לבניין - שקע תקע

שקע תקע

צינורות ואביזרים בקטרים 40 מ"מ - 160 מ"מ חיבורי שקע תקע.

שימושים עיקריים:

מערכות דלוחין ושפכים בתוך הבניין צינורות לאיוור מערכות שפכים וביוב

חומרים וצבע:

פוליפרופילן - צינורות ואביזרים
צבע - אפור RAL 7037

אטימה:

כל המוצרים בעלי ראשים שקע-תקע עם אטמי שפה
כל האטמים מיוצרים מגומי אלסטומרי SBR-NR

יתרונות:

- התקנה פשוטה קלה ונוחה - ללא כלי עבודה
- עמיד בטמפרטורה עד 95°
- עמידות טובה לכימיקלים
- ניתן לצביעה עם צבעים אקריליים

תקן:



הצינורות והאביזרים נושאים תקן ישראלי ת"י 958 מספר היתר 737

טבלת תכונות מכאניות של חומר הגלם פוליפרופילן



סימון:

- צינורות: על הצינור 4 פסים בצבע ירוק

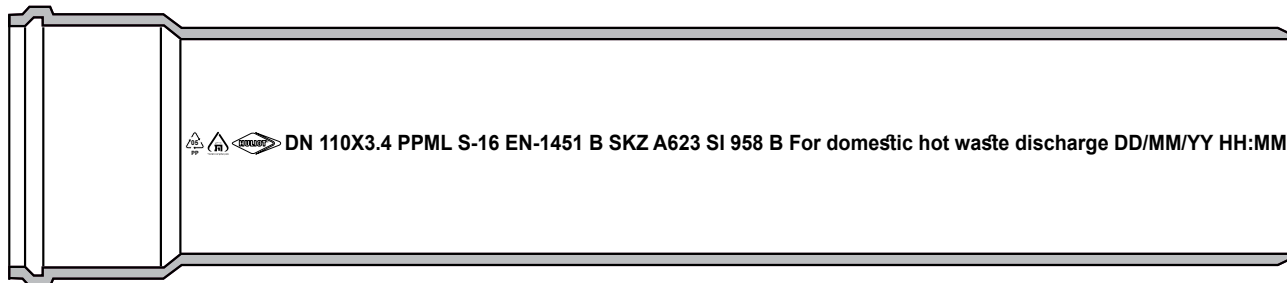

סימון מחזור לחו"ג	PP 05
עמידה בתקן ישראלי	סימן מכון התקנים
לוגו יצרן	Huliot
קוטר ועובי דופן	DN 110 x 3.4
חומר גלם	PPML
דרג הצינור	S-16
צנרת פלסטיק PP לסילוק שפכים חמים בתוך הבניין	EN 1451
סיווג הצינור	B
מספר היתר SKZ	SKZ A623
מספר תקן ישראלי	SI 958
סיווג הצינור	B
ייעוד הצינור	For domestic hot waste discharge
תאריך ייצור	DD/MM/YY
שעת ייצור	HH:MM

- אביזרים:

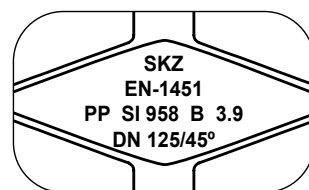

עמידה בתקן אירופאי	SKZ
צנרת פלסטיק PP לסילוק שפכים חמים בתוך הבניין	EN-1451
חומר גלם	PP
דרג אביזר	S-16
סיווג האביזר	B
עובי דופן	3.9
תיאור האביזר	DN 125/45



ערך	סמל	שיטת המדידה		תיאור התכונה
0.95	p	ISO 1183	DIN 53479	צפיפות (גרם/ס"מ ³)
6.86	a _k	ISO 179	DIN 53453	עמידות בנגיפה - בדיקה ב-20° C (ק' ג'אול/מ ²)
43.14	σ _{bG}		DIN 53452	מתיחה בכיפוף (מ"מ/מ ²)
33.0	σ _s			מתיחה (מ"מ/מ ²)
39.22	σ _R	ISO 527-2/50	DIN 43452	חוזק לקריעה (מ"מ/מ ²)
800	ε _R			התארכות בשבר ב-%
1275	E		DIN 53457	מודול אלסטיות (N / מ"מ ²)
155-162	VSP/A	ISO 306-1	DIN 53460	נקודת התרככות (° C)
0.22	λ		DIN 52162	מוליכות חום
1.2X10 ⁻³	α		DIN VDE 0304-1-4	התפשטות אורכית בחום (° C ⁻¹)

טבלת תכונות מכאניות של חומר הגלם PVC

ערך	סמל	שיטת המדידה		תיאור התכונה
1.39-1.40	p	ISO 1183	DIN 53479	צפיפות (גרם/ס"מ ³)
3-4	a _k	ISO 179	DIN 53453	עמידות בנגיפה - בדיקה ב-20° C (ק' ג'אול/מ ²)
95	σ _{bG}		DIN 53452	מתיחה בכיפוף (מ"מ/מ ²)
55-60	σ _s	ISO 527-2/50	DIN 43455	מתיחה (מ"מ/מ ²)
800	E			חוזק לקריעה (מ"מ/מ ²)
3000 _≤	E	ISO 527	DIN 53457	מודול אלסטיות (מ"מ/מ ²)
356	VSP/A	ISO 306-1	DIN 53460	נקודת התרככות (° C)
0.15	λ		DIN 52162	מוליכות חום
8X10 ⁻⁵	α		DIN VDE 0304-1-4	התפשטות אורכית בחום (° C ⁻¹)
4>			DIN 8061	ספיחת מים (מ"ג/ס"מ ³)

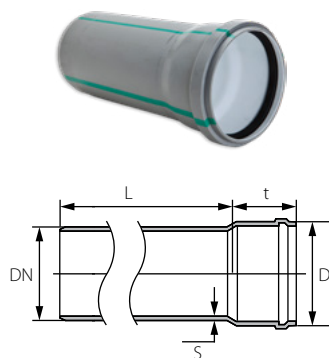
צינורות פוליפרופילן לשפכים חמים PPML S-16



		צבע	חומר	L	t	S	DN	תק"ט
		אפור	PP	500	49	1.8	40	54040050
		אפור	PP	1,000	49	1.8	40	54040100
		אפור	PP	3,000	49	1.8	40	54040300
		אפור	PP	250	51	1.8	50	54050025
		אפור	PP	500	51	1.8	50	54050050
		אפור	PP	1,000	51	1.8	50	54050100
		אפור	PP	3,000	51	1.8	50	54050300
		אפור	PP	4,000	51	1.8	50	54050400
		אפור	PP	250	54	2.3	75	54075025
		אפור	PP	500	54	2.3	75	54075050
		אפור	PP	1,000	54	2.3	75	54075100
		אפור	PP	3,000	54	2.3	75	54075300
		אפור	PP	4,000	54	2.3	75	54075400
		אפור	PP	150	59	3.4	110	54110015
		אפור	PP	250	59	3.4	110	54110025
		אפור	PP	500	59	3.4	110	54110050
		אפור	PP	1,000	59	3.4	110	54110100
		אפור	PP	1,500	59	3.4	110	54110150
		אפור	PP	2,000	59	3.4	110	54110200
		אפור	PP	3,000	59	3.4	110	54110300
		אפור	PP	4,000	59	3.4	110	54110400
		אפור	PP	4,000	75	4.9	160	54160400

משחת החלקה לצינורות פלסטיק



מק"ט	תאור המוצר	מ"ר	מ"ר
47700012	250 מ"ל	2,800	50
47700013	1000 מ"ל	1,728	12

אטמי שפה

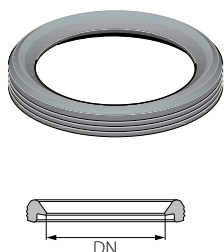

מק"ט	DN	חומר	צבע	מ"ר	מ"ר
47610041	40	SBR	שחור	36,924	40
47620041	50	SBR	שחור	24,990	40
47630041	75	SBR	שחור	12,750	40
47640041	110	SBR	שחור	5,307	20
47650041	125	SBR	שחור	3,600	20
47660041	160	SBR	שחור	1,932	20

צינור ביקורת



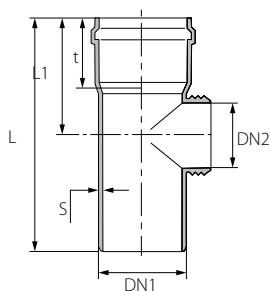

מק"ט	DN1	DN2	S	t	L	L1	חומר	צבע	מ"ר	מ"ר
49140060	110	98	2.7	61	252	124	PP	אפור	420	15
49150060	125	95.7	3.8	73	295	158	PP	אפור	280	10



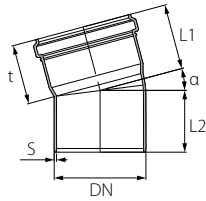

ברך 15°

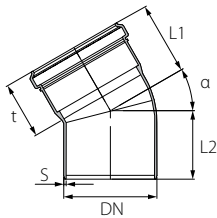

		צבע	חומר	L2	L1	t	S	DN	מק"ט
768	32	אפור	PP	67	85	61	2.7	110	40040150
240	10	אפור	PP	112	117.5	85	4.9	160	40060100

ברך 30°



		צבע	חומר	L2	L1	t	S	DN	מק"ט
768	32	אפור	PP	79	87	61	2.7	110	40040350
240	10	אפור	PP	112	117.5	85	4.9	160	40060300

ברך 45°

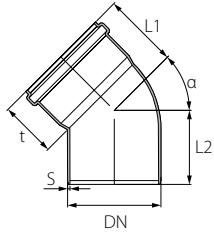

מק"ט	DN	S	t	L1	L2	חומר	צבע	קוביות	פאליים
40010460	40	2	43.5	60	58.5	PP	אפור	130	6,240
40020460	50	1.8	47	60	79	PP	אפור	80	3,840
40030460	75	1.9	54	89	68	PP	אפור	55	1,320
40040460	110	2.7	57	118	111	PP	אפור	28	672
40050460	125	3.8	69.5	107	104	PP	אפור	12	480
40060460	160	3.9	66	125	110	PP	אפור	10	240

ברך 87°

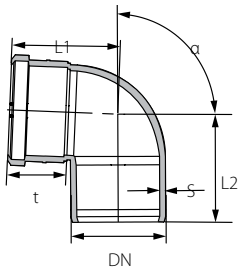

מק"ט	DN	S	t	L1	L2	חומר	צבע	קוביות	פאליים
40010860	40	2	43.5	75	73.5	PP	אפור	110	5,280
40020860	50	1.8	47	80	80	PP	אפור	70	3,360
40030860	75	1.9	54	101	98	PP	אפור	50	1,200
40040860	110	2.7	57	129	120	PP	אפור	20	480
40050860	125	3.8	69.5	142	142	PP	אפור	15	360
40060860	160	3.9	66	168	160	PP	אפור	8	192

ברך 45° עם ביקורת גב

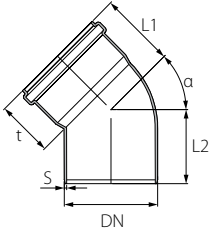

מק"ט	DN	S	t	L1	L2	חומר	צבע	קוביות	פאליט
40020467	50	1.8	47	60	79	PP	אפור	60	2,880
40040467	110	2.7	57	118	111	PP	אפור	25	2,100
40060457	160	3.2	66	145	116	PP	אפור	6	-

ברך 45° עם ביקורת שמאל

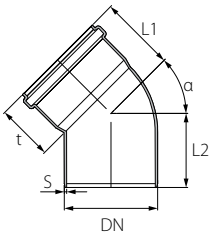

מק"ט	DN	S	t	L1	L2	חומר	צבע	קוביות	פאליט
40040469	110	2.7	57	118	111	PP	אפור	16	384
40060459	160	3.2	66	145	116	PVC	אפור	6	-

ברך 45° עם ביקורת ימין

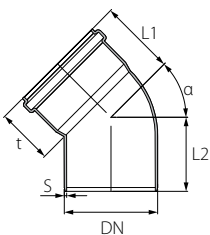

מק"ט	DN	S	t	L1	L2	חומר	צבע	קוביות	פאליט
40040468	110	2.7	57	118	111	PP	אפור	16	384
40060458	160	3.2	66	145	116	PVC	אפור	6	-

ברך 87° עם ביקורת גב

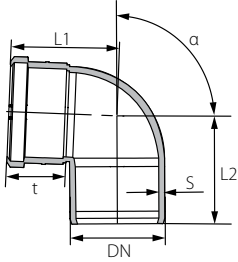

מק"ט	DN	S	t	L1	L2	חומר	צבע	קוביות	פאליט
40020867	50	1.8	47	80	80	PP	אפור	60	2,880
40030867	75	1.9	54	101	98	PP	אפור	40	960
40040867	110	2.7	57	129	120	PP	אפור	18	432
40060857	160	3.2	66	185	162	PVC	אפור	4	-

ברך 87° עם ביקורת שמאל

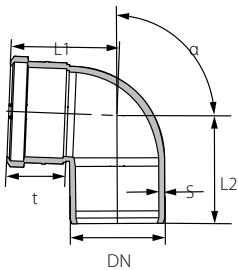

מק"ט	DN	S	t	L1	L2	חומר	צבע	קוביות	פאליט
40040869	110	2.7	57	129	120	PP	אפור	16	384
40060859	160	3.2	66	185	162	PVC	אפור	5	-

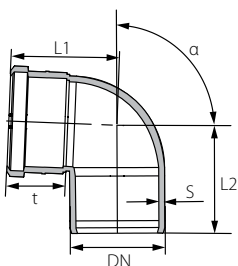

ברך 87° עם ביקורת ימין

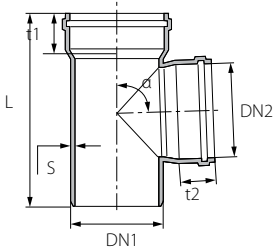

מק"ט	DN	S	t	L1	L2	חומר	צבע	קוביות	פאליט
40040868	110	2.7	57	129	120	PP	אפור	16	384
40060858	160	3.2	66	185	162	PVC	אפור	5	-

מסעף 87°, 45°



		צבע	חומר	L	t2	t1	S	α	DN2	DN1	סימון	מק"ט
		אפור	PP	153.5	43.5	43.5	2		40	40	40/40/45	40611440
		אפור	PP	175.5	43.5	47.5	2		40	50	50/40/45	40621440
		אפור	PP	175.5	47.5	47.5	2		50	50	50/50/45	40622460
		אפור	PP	221	47.5	52	2.3		50	75	75/50/45	40632460
		אפור	PP	171	51	51	1.9	45°	75	75	75/75/45	40633460
		אפור	PP	144	48	61	2.7		50	110	110/50/45	40642460
		אפור	PP	248	52	46	3.3		75	110	110/75/45	40643460
		אפור	PP	196	59	59	2.7		110	110	110/110/45	40644460
		אפור	PP	369	67	85	4.9		110	160	160/110/45	40664450
		אפור	PP	404	85	85	4.9		160	160	160/160/45	40666450
		אפור	PP	146.5	45.5	45.5	2		40	40	40/40/87	40611860
		אפור	PP	132	45.5	47.5	2		40	50	50/40/87	40621860
		אפור	PP	154.5	47.5	47.5	2		50	50	50/50/87	40622860
		אפור	PP	140	48	51	1.9		50	75	75/50/87	40632860
		אפור	PP	140	51	51	1.9		75	75	75/75/87	40633860
		אפור	PP	187	50	57	2.7	87°	50	110	110/50/87	40642860
		אפור	PP	248	52	58	3.3		75	110	110/75/87	40643860
		אפור	PP	187	57	57	2.7		110	110	110/110/87	40644860
		אפור	PP	210	46	60	3.1		50	125	125/50/87	40652860
		אפור	PP	190	54	64	3.1		110	125	125/110/87	40654860
		אפור	PP	258	46	74	3.9		50	160	160/50/87	40662860
		אפור	PP	258	56	74	3.9		110	160	160/110/87	40664860
		אפור	PP	258	74	74	3.9		160	160	160/160/87	40666860

מסעף עם ביקורת



		צבע	חומר	L	t2	t1	S	עם ביקורת	α	DN2	DN1	סימון	מק"ט
144	6	אפור	PP	187	48	57	2.7	גב		50	110	110/50/87	40642867
196	7	אפור	PP	187	57	57	2.7	גב		110	110	110/110/87	40644867
280	10	אפור	PP	187	57	57	2.7	ימין	87°	110	110	110/110/87	40644868
280	10	אפור	PP	187	57	57	2.7	שמאל		110	110	110/110/87	40644869
72	3	אפור	PP	258	56	74	3.2	גב		110	160	160/110/87	40664857
48	2	אפור	PVC	258	74	74	3.2	גב		160	160	160/160/87	40666857

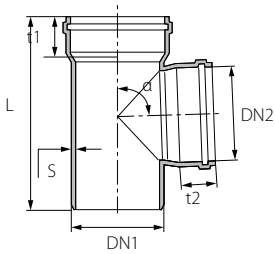

מסעף כפול עם ביקורת



מק"ט	סימון	DN3	DN2	DN1	α	S	t1	t2	t3	L	חומר	צבע	מק"ט
41044457	110/110/110/45	110	110	110	45°	2.7	62	62	62	228	PP	אפור	6
41044857	110/110/110/87	110	110	110	87°	2.7	58	58	58	194	PP	אפור	4
41064857	160/110/110/87	110	110	160	87°	3.2	78	47	47	257	PP	אפור	3

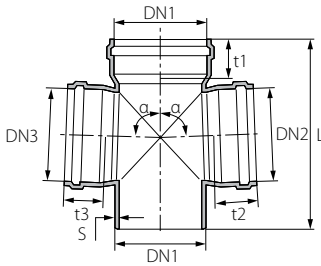

מסעף כפול



מק"ט	סימון	DN3	DN2	DN1	α	S	t1	t2	t3	L	חומר	צבע	מק"ט
41042450	110/50/50/45	50	50	110	45°	3.2	62	47	47	182	PVC	אפור	240
41044450	110/110/110/45	110	110	110		2.7	62	62	62	228	PP	אפור	80
41062450	160/50/50/45	50	50	160	87°	3.2	78	53	53	250	PVC	אפור	96
41064450	160/110/110/45	110	110	160		3.2	78	53	53	250	PVC	אפור	72
41042860	110/50/50/87	50	50	110	87°	2.7	58	48	48	188	PP	אפור	280
41044860	110/110/110/87	110	110	110		2.7	58	58	58	194	PP	אפור	192
41052860	125/50/50/87	50	50	125	87°	3.1	59	45	45	210	PP	אפור	192
41054850	125/110/110/87	110	110	125		3.1	59	51	51	192	PP	אפור	192
41062850	160/50/50/87	50	50	160	87°	3.9	78	46	46	257	PP	אפור	144
41064850	160/110/110/87	110	110	160		3.2	78	47	47	257	PP	אפור	72

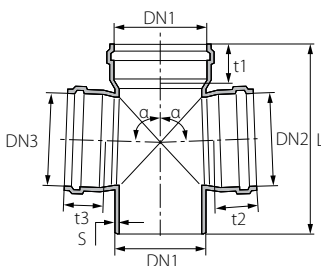

מסעף פינה

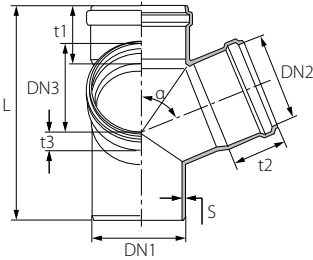

מק"ט	סימון	DN3	DN2	DN1	α	S	t1	t2	t3	L	חומר	צבע	מק"ט
41242450	110/50/50/45	50	50	110	45°	3	58	45	45	128	PP	אפור	41242450
41242850	110/50/50/87	50	50	110	87°	2.7	58	45	45	128	PP	אפור	41242850
41244850	110/110/110/87	110	110	110	87°	3.3	69	69	69	266	PP	אפור	41244850
41252860	125/50/50/87	50	50	125	87°	3.1	59	45	47	209	PP	אפור	41252860
41262850	160/50/50/87	50	50	160	87°	3.2	78	44	42	268	PVC	אפור	41262850
41264850	160/110/110/87	110	110	160	87°	3.2	78	57	60	270	PVC	אפור	41264850

מצרה

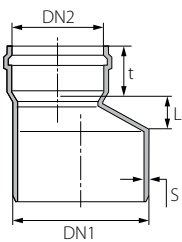

מק"ט	סימון	DN2	DN1	S	t	L	חומר	צבע	מק"ט
42121060	50/40	40	50	1.8	42	21	PP	אפור	42121060
42132050	75/50	50	75	1.9	44	28	PP	אפור	42132050
42142050	110/50	50	110	2.7	52	47	PP	אפור	42142050
42143050	110/75	75	110	2.7	51	28	PP	אפור	42143050
42154060	125/110	110	125	3.3	64	28	PP	אפור	42154060
42164050	160/110	110	160	3.9	59	44	PP	אפור	42164050

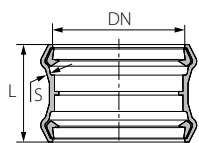

מצמד כפול לצינור

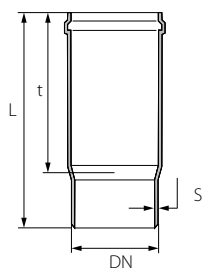

		צבע	חומר	L	S	DN	תיאור	מק"ט
1200	50	אפור	PP	83	2.8	110	מצמד כפול יציקת 100	41740060

מצמד ארוך



		צבע	חומר	L	t	S	DN	מק"ט
3,000	55	אפור	PP	173	113.5	2	50	42220050
2,000	26	אפור	PP	195	127	2.3	75	42230050
448	16	אפור	PP	254	180	2.7	110	42240050
192	8	אפור	PP	334.5	228	4.9	160	42260050

מצמד שרוול

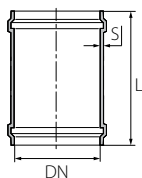

פלטפורמה	קופסה	צבע	חומר	L	S	DN	מק"ט
2,112	44	אפור	PP	112	1.9	75	41730053
1,680	20	אפור	PP	130	2.7	110	41740053
500	20	אפור	PP	143	3.8	125	41750053
288	12	אפור	PP	147	4.5	160	41760053

מצמד כפול

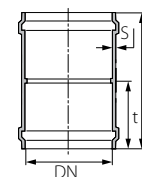

פלטפורמה	קופסה	צבע	חומר	L	t	S	DN	מק"ט
2,304	24	אפור	PP	88	44	2	40	41710050
2,112	44	אפור	PP	112	54.5	1.9	75	41730050
896	32	אפור	PP	130	63.5	2.7	110	41740250
576	24	אפור	PP	143	71.5	3.8	125	41750060

מצמד חד כיווני

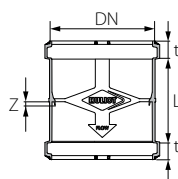

פלטפורמה	קופסה	צבע	חומר	DN	מק"ט
2122	44	אפור	PP	75	41730055
288	12	אפור	PP	160	41760055

כובע איוורור

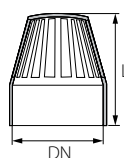

פלטפורמה	קופסה	צבע	חומר	L	DN	מק"ט
12,096	252	שחור	PVC	95	50	42320040
5,880	60	שחור	PVC	115	75	42330040
3,780	45	שחור	PP	135	110	42340060
648	27	שחור	PVC	196	160	42360040

חיבור ישר לאסלה

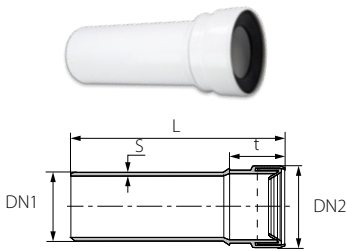

פאליט	קובייה	צבע	חומר	L	t	S	עם ביקורת	DN3	DN2	DN1	מק"ט
360	12	לבן	PP	350	77	2.7	-	-	139	110	41540020
360	12	לבן	PP	350	77	2.7	גב	65	139	110	41540027

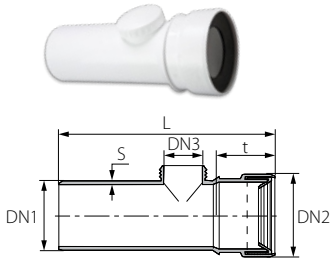

ברך אסלה עם ביקורת גב

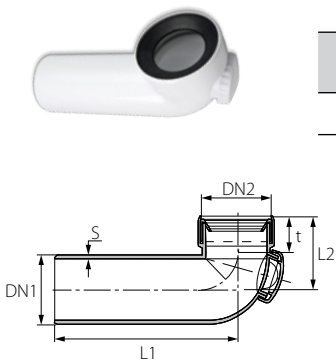

פאליט	קובייה	צבע	חומר	L2	L1	t	S	DN2	DN1	מק"ט
360	12	לבן	PP	128	300	50	2.7	139	110	41542866

רוזטה לברך אסלה

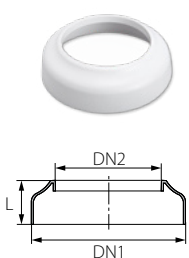

פאליט	קובייה	צבע	חומר	L	DN2	DN1	מק"ט
1,000	60	לבן	PP	45	110	160	41540615

מחבר ברך שרשורי לאסלה

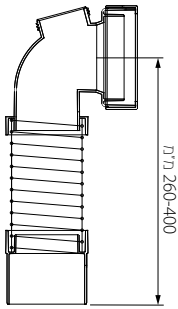

		L	סוג	מק"ט
				
300	12	מ"מ 260 - 400	מחבר ברך שרשורי קצר לאסלה	41540110

מחבר עם הברגה לצינור מתכת 2"

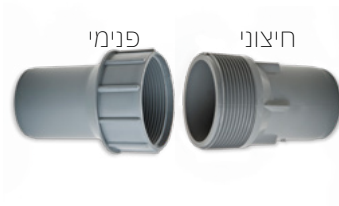

מק"ט	סוג	DN	L	חומר	צבע	חומר	צבע	מק"ט
42120050	מעבר הברגה חיצוני 2"	50	89	PP	אפור	PP	אפור	3,840
42120060	מעבר הברגה פנימי 2"	50	82	PP	אפור	PP	אפור	3,136

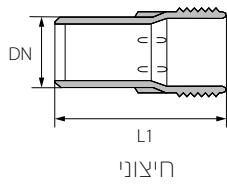
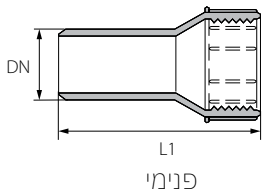

מסעף מצרה לתיקון



מק"ט	סימון	DN1	DN2	DN3	α	S	t	X1	X2	חומר	צבע	חומר	צבע	מק"ט
40644845	110/110/100	100	110	110	87°	3.2	55	124	52	PP	אפור	PP	אפור	288
40642845	110/50/100	100	50	110	87°	3.2	55	124	52	PP	אפור	PP	אפור	432

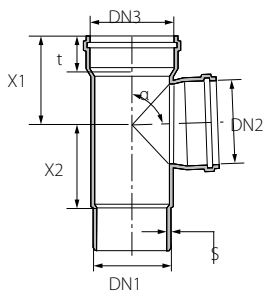

סיפון S 110



מק"ט	DN	S	t	L1	L2	L3	חומר	צבע	צבע	מק"ט
41840051	110	3.2	55	179	282	176	PVC	אפור	5	125

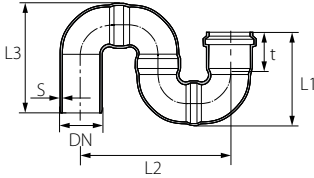

סיפון P 110



מק"ט	DN	S	t	L1	L2	L3	חומר	צבע	צבע	מק"ט
41840050	110	3.2	55	179	251	286	PVC	אפור	10	240

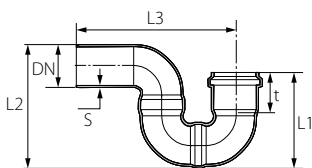

מסעף מצרה לתיקון

מק"ט	סימון	DN	DN1	DN2	DN3	DN4	DN5	חומר	צבע	תיקון
40644801	מסעף מצרה פינה	110/50/50/100/87	110	50	50	-	-	PP	אפור	20
40644802	מסעף מצרה L	110/110/50/100/87	110	50	110	-	-	PP	אפור	10
40644803	מסעף מצרה R	110/110/50/100/87	110	50	110	-	-	PP	אפור	10
40644804	מסעף מצרה פינה	110/110/110/100/87	110	110	110	-	-	PP	אפור	6
40644805	מסעף מצרה פינה	110/50/50/100/87	110	50	50	-	-	PP	אפור	10
40644807	מסעף מצרה	110/110/50/100/87	110	110	50	-	-	PP	אפור	8
40644806	מסעף מצרה פינה	110/110/110/100/87	110	110	110	-	-	PP	אפור	6
40644810	מסעף מצרה פינה כפול	110/50/50/110/100/87	110	50	50	110	-	PP	אפור	6
40644811	מסעף מצרה פינה L 50	110/50/50/110/100/87	110	50	50	110	-	PP	אפור	6
40644812	מסעף מצרה פינה R 50	110/50/50/110/100/87	110	50	50	110	-	PP	אפור	6
40644813	מסעף מצרה פינה כפול 50	110/50/50/50/100/87	110	50	50	50	-	PP	אפור	10
40644814	מסעף מצרה 3 כניסות 50	110/110/50/50/50/100/87	110	110	50	50	50	PP	אפור	8



1 פינה 50



2 שמאל



3 ימין



4 פינה 110

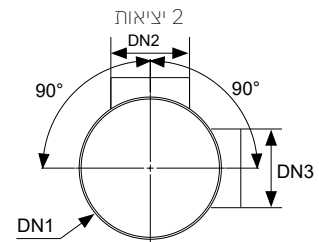

5 כפול 50



6 כפול 110



7 כפול 110/50

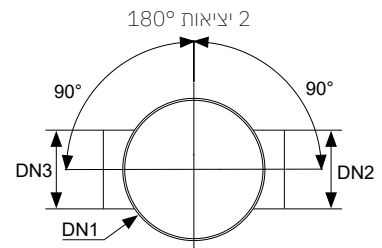

8 כפול 50



9 פינה שמאל 50



10 פינה ימין 50



11 פינה כפול 50

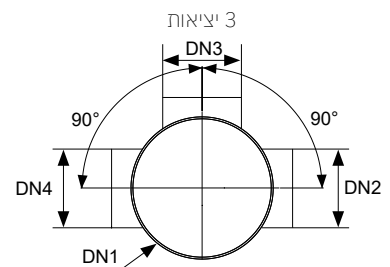

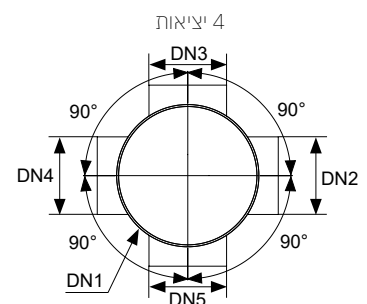

12 3 כניסות 50



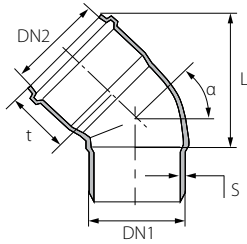

ברך מצרה לתיקון 110-100



		צבע	חומר	L	t	S	α	DN2	DN1	מק"ט
480	20	אפור	PP	180	59	3.2	45°	110	100	42144445
480	20	אפור	PP	200	59	3.2	87°	110	100	42144845

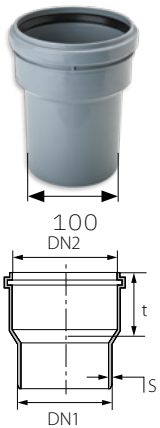

מצרה לתיקון



		צבע	חומר	t	S	DN2	DN1	סימון	מק"ט
896	32	אפור	PP	56	3.2	110	100	110/100	42144040
960	20	אפור	PP	56	3.2	110	94	110/94	42144145

מעבר מפלסטיק לאסבסט



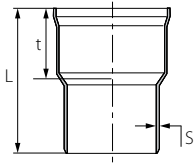

			DN	מק"ט
244	7	זכר	160	42160050
144	6	נקבה	160	42160052



מעבר מפלסטיק לאסבסט ישן



		צבע	חומר	L	t	S	DN2	DN1	מק"ט
576	12	אפור	PVC	105.5	83.5	3.2	124	110	42140052

מכסים לביקורת



מק"ט	DN	חומר	צבע	צבע	מק"ט
41420060	50	PP	אפור	550	26,400
41430060	75	PP	אפור	270	12,960
41441260	100	PP	אפור	150	7,200
41440040	110	PP	אפור	100	4,800

פקק סופי

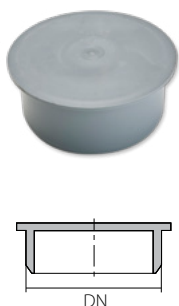

מק"ט	DN	L	חומר	צבע	צבע	מק"ט
41610040	40	-	PP	אפור	400	19,200
41620050	50	-	PP	אפור	200	14,000
41630050	75	-	PP	אפור	50	4,200
41640050	110	-	PP	אפור	100	2,800
41650060	125	75	PP	אפור	24	1,252
41660060	160	-	PP	אפור	25	1,200
	175	4224	PP	אפור	25	4,200

פקק חיצוני

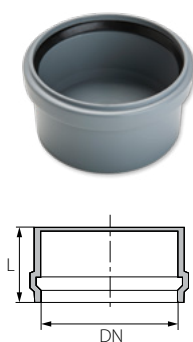

מק"ט	DN	L	חומר	צבע	צבע	מק"ט
41630052	75	54	PP	אפור	30	1,440
41640052	110	65	PP	אפור	64	1,792
41660052	160	80	PP	אפור	20	560

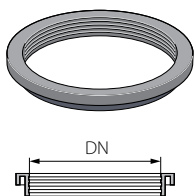

מעבר מפלסטיק לאסבסט



מק"ט	DN	חומר	צבע	צבע	מק"ט
47640050	100	SBR	שחור	250	7200

ברך למי גשם 75°, 110°



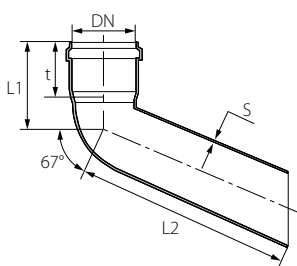

		צבע	חומר	L1	L	t	S	DN	מק"ט
300	10	שחור	PP	360	108	59	2.7	110	45040050



מתאם לקולט מי גשמים



		DN	מק"ט
4,200	50	75	45000003
4,200	50	100	45000001

היתר מספר 737 לסמן מצרך בתו תקן

מכון התקנים הישראלי, בתוקף סמכותו לפי סעיף 11(ב) לחוק התקנים התשי"ג 1953 מעניק בזה ל:

חוליות אנשי"ח בע"מ

שדה נחמיה, שדה נחמיה, ישראל

את הרשות לסמן בתו תקן את המצרכים שחל עליהם התקן שלהלן:
מערכות צנרת פלסטיק לסילוק שפכים (קרים וחמים) בתוך הבניין; מערכות פוליפרופילן
 רשימת דגמים מצורפת

מצרכים אלה מיוצרים לפי דרישות התקן הישראלי ת"י 958 חלק 1 מהדורה יולי 2004 ג"ת 1, 2, 3

היתר זה ניתן בכפיפות לחובות שבתקנות התקנים ותו-תקן וסימן השוהה, התשס"ב 1982 ולחובות שהחליטה עליהם ועדת ההיתרים, המהווים חלק בלתי נפרד מהיתר זה. היתר זה אינו גורע מכל חובה, או הוראה אחרת, המוטלת על פי דין על המצרבים הנ"ל. ההיתר הוא רכוש מתיי. לבורח תוקף ההיתר ניתן להרוק את הברקוד, או להיכנס לאתר מכון התקנים הישראלי www.sii.org.il

תוקף ההיתר עד יום 31/12/2022



ד"ר גלעד גולנד
מנכ"ל



ת.ס. 159 0000000

תחילת תוקף היתר: 01/01/2022



מכון התקנים הישראלי
רובע חיים 2022 42,
תל-אביב 6897701

עמוד 1 מתוך 2

נספח אי להיתר: 737 מפעל: חוליות אנשי"ח בע"מ

מצרכים: מערכות צנרת פלסטיק לסילוק שפכים (קרים וחמים) בתוך הבניין; מערכות פוליפרופילן

דגמים:

1. צינורות דגם S-16 PP-ML, 63-32 מ"מ, 110-75 מ"מ, 200-125 מ"מ, אבזרים: זווית, מסעף, מצרה, מעמד, שרזול, מצמד ארוך.
2. צינורות דגם S-16 PP-ML-MD, 63-32 מ"מ, 110-75 מ"מ, 200-125 מ"מ, אבזרים: זווית, מסעף, מצרה, מעמד, שרזול, מצמד ארוך.
3. צינורות דגם S-20, 63-32 מ"מ, 110-75 מ"מ, 200-125 מ"מ, אבזרים: זווית, מסעף, מצרה, מעמד, שרזול, מצמד ארוך.
4. אבזרים מתוורגים 32-50 SMART LOCK, ברך 90, ברך 45 מסעף T, מסעף Y, מצמד דו-כווני, ברך מצרה

תוקף ההיתר עד יום 31/12/2021



ד"ר גלעד גולנד
מנכ"ל



ת.ס. 159 0000000

תחילת תוקף היתר: 01/01/2021



מכון התקנים הישראלי
רובע חיים 2022 42,
תל-אביב 6897701

עמוד 2 מתוך 2





סימן של חוליות

מקצוען

כבר 75 שנה שחוליות הינה סמל של חדשנות, שירות ואיכות בלתי מתפשרת

75 שנות איכות

מרכז הזמנות ושירות *2848

חוליות - קיבוץ שדה נחמיה | גליל עליון 1214500 | טלפון: 04-6946011 | info@huliot.co.il

www.huliot.com

כל המידע בקטלוג זה מדויק ונכון לזמן הפרסום. חברת חוליות לא תישא בכל אחריות לשינוי, אי דיוקים או אי הבנה של האינפורמציה בקטלוג כתוצאה מהשימוש בו ט.ל.ח.